

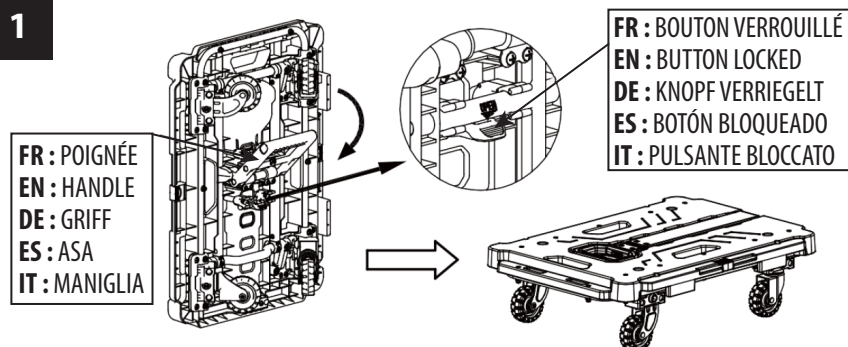

FR : CHARIOT PLIABLE AVEC POIGNÉE TÉLESCOPIQUE ET ROUES. EN : FOLDABLE CART WITH TELESCOPIC HANDLE AND WHEELS.
 DE : KLAPPBARER WAGEN MIT TELESKOPGRIFF UND RÄDERN. ES : CARRO PLEGABLE CON ASA TELESCÓPICA Y RUEDAS.
 IT : CARRELLO PIEGHEVOLE CON MANICO TELESCOPICO E RUOTE

FR : Capacité. EN : Capacity.
 DE : Kapazität. ES : Capacidad.
 IT : Capacità
137KG

**FR : Utilisation en mode chariot à quatre roues. EN : Use as four-wheel dolly. DE : Verwendung als Vier-Rad-Wagen.
 ES : Uso como carro de cuatro ruedas. IT : Utilizzo come carrello a quattro ruote**



FR : POIGNÉE
 EN : HANDLE
 DE : GRIFF
 ES : ASA
 IT : MANIGLIA

FR : BOUTON VERROUILLÉ
 EN : BUTTON LOCKED
 DE : KNOPF VERRIEGELT
 ES : BOTÓN BLOQUEADO
 IT : PULSANTE BLOCCATO

FR : Abaissez la poignée pour verrouiller les roues en position, bouton verrouillé.
 EN : Pull the handle down to lock the wheels in place, button locked.
 DE : Ziehen Sie den Griff nach unten, um die Räder in Position zu verriegeln, Knopf verriegelt.
 ES : Baje el asa para bloquear las ruedas en su posición, botón bloqueado.
 IT : Abbassare la maniglia per bloccare le ruote in posizione, pulsante bloccato.

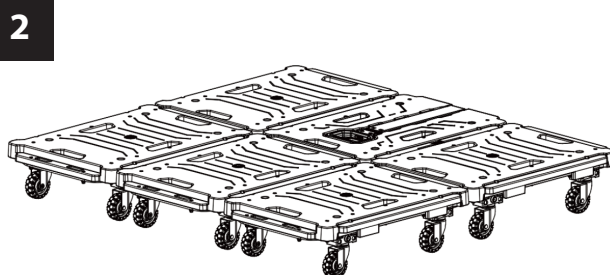

FR : Combinez avec le Soomove2 pour former un chariot plus large.
 EN : Combine with Soomove2 to form a larger dolly.
 DE : Kombinieren Sie es mit dem Soomove2, um einen größeren Wagen zu bilden.
 ES : Combine con el Soomove2 para formar un carro más grande.
 IT : Combina con il Soomove2 per formare un carrello più grande.

**FR : Utilisation en mode chariot plateforme. EN : Use as platform hand truck. DE : Verwendung als Plattformwagen.
 ES : Uso como carro plataforma. IT : Utilizzo come carrello piattaforma**

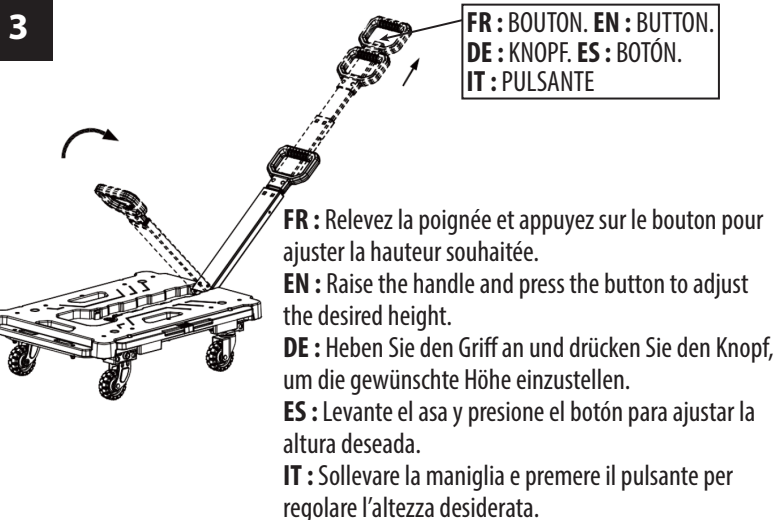

FR : BOUTON. EN : BUTTON.
 DE : KNOPF. ES : BOTÓN.
 IT : PULSANTE

FR : Relevez la poignée et appuyez sur le bouton pour ajuster la hauteur souhaitée.
 EN : Raise the handle and press the button to adjust the desired height.
 DE : Heben Sie den Griff an und drücken Sie den Knopf, um die gewünschte Höhe einzustellen.
 ES : Levante el asa y presione el botón para ajustar la altura deseada.
 IT : Sollevare la maniglia e premere il pulsante per regolare l'altezza desiderata.

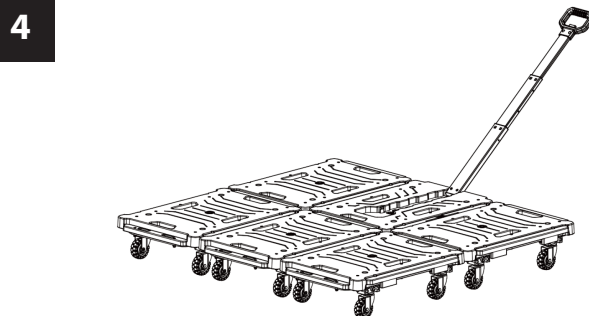

FR : Combinez avec le Soomove2 pour former un chariot plateforme plus large.
 EN : Combine with Soomove2 to form a larger platform hand truck.
 DE : Kombinieren Sie es mit dem Soomove2, um einen größeren Plattformwagen zu bilden.
 ES : Combine con el Soomove2 para formar un carro plataforma más grande.
 IT : Combina con il Soomove2 per formare un carrello piattaforma più grande.

FR : Replier le chariot. EN : Fold the cart. DE : Den Wagen zusammenklappen. ES : Plegar el carro. IT : Ripiegare il carrello

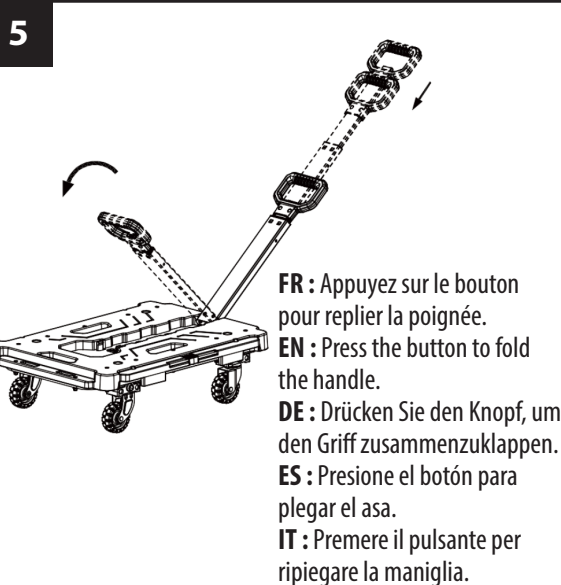

FR : Appuyez sur le bouton pour replier la poignée.
 EN : Press the button to fold the handle.
 DE : Drücken Sie den Knopf, um den Griff zusammenzuklappen.
 ES : Presione el botón para plegar el asa.
 IT : Premere il pulsante per ripiegare la maniglia.

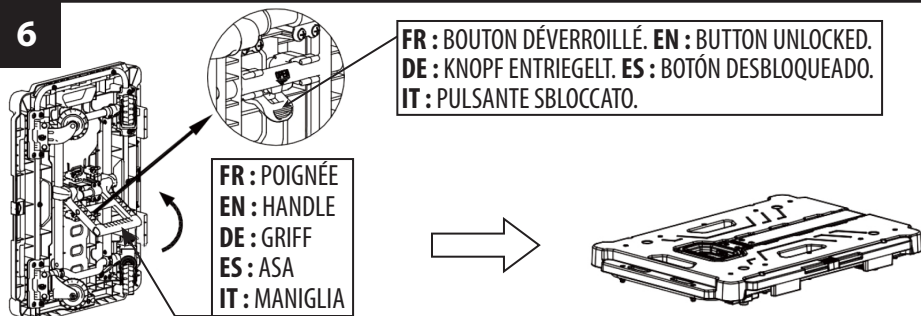

FR : BOUTON DÉVERROUILLÉ. EN : BUTTON UNLOCKED.
 DE : KNOPF ENTRIEGELT. ES : BOTÓN DESBLOQUEADO.
 IT : PULSANTE SBLOCCATO.

FR : POIGNÉE
 EN : HANDLE
 DE : GRIFF
 ES : ASA
 IT : MANIGLIA

FR : Déverrouillez le bouton et tirez la poignée vers le haut pour rétracter les roues et verrouiller le chariot en place.
 EN : Unlock the button and pull the handle up to retract the wheels and lock the cart in place.
 DE : Entriegeln Sie den Knopf und ziehen Sie den Griff nach oben, um die Räder einzuziehen und den Wagen zu verriegeln.
 ES : Desbloquee el botón y tire del asa hacia arriba para retraer las ruedas y bloquear el carro en su lugar.
 IT : Sbloccare il pulsante e tirare la maniglia verso l'alto per retrarre le ruote e bloccare il carrello in posizione.